



# Leica DM750 P / DM750 M

¡Una nueva luz brilla en sus muestras!

Perfecto para la enseñanza, inspección de materiales y metalografía básica en laboratorios de control de calidad

Living up to Life

**Leica**  
MICROSYSTEMS

# Revitalizando la enseñanza de las ciencias

Cuanto más tiempo tiene el profesor para enseñar, más puede aprender el alumno. El **microscopio de polarización Leica DM750 P** se ha desarrollado específicamente para estimular la enseñanza en ciencias y conseguir más tiempo para clases prácticas en ciencias de la tierra y de los materiales. El modelo Leica DM750 P, con su construcción de alta calidad y sus muchas funciones útiles para los estudiantes, es la herramienta idónea para revitalizar la enseñanza de petrografía, cristalografía y ciencia de los materiales, así como para formar de manera eficaz y eficiente a la próxima generación de científicos.

El **Leica DM750 M** es un **microscopio de materiales básico para campo claro, luz oblicua y luz polarizada**. Ha sido específicamente diseñado para satisfacer las necesidades de los controles de calidad estándares y el análisis de materiales en el laboratorio de control de calidad, así como las necesidades generales de la enseñanza en universidades de ciencias aplicadas y facultades técnicas.

## Óptica insuperable

- Con la misma plataforma de observación que la línea de microscopios de investigación de Leica Microsystems, los estudiantes disfrutarán de una gran capacidad de observación con acceso total a prácticamente todos los accesorios de la línea de productos de Leica Microsystems.
- Sus condensadores y objetivos libres de tensiones y diseñados específicamente para aplicaciones de polarización hacen que la muestra sea la única parte que recibe luz polarizada.

## EZStore™

- El asa vertical integrada permite transportar fácilmente el microscopio y elevarlo para dejarlo en estanterías altas; hueco delante del estativo que, combinado con el asa, permite transportarlo con ambas manos, de forma más segura.
- El enrollador de cable integrado impide que los componentes del microscopio resulten dañados al enrollar mal el cable; la inserción vertical de cable evita que éste salga parcialmente del estativo durante el almacenamiento o el uso.
- Almacenamiento de accesorios en el mismo instrumento, para evitar su pérdida.
- La forma exclusiva del estativo impide que los controles resulten dañados cuando se almacenan varios microscopios en paralelo.

## AgTreat™

- El contagio de enfermedades a partir de las superficies es un asunto preocupante, sobre todo en el ámbito educativo. Leica Microsystems ha tratado los puntos de contacto de todos sus microscopios con un producto que inhibe la proliferación de bacterias. Ello ayuda a evitar el contagio de enfermedades a través de las superficies del microscopio y crea un entorno más sano en el laboratorio.



# El futuro es ahora

El microscopio DM750 P está diseñado especialmente para satisfacer las versátiles necesidades de los cursos de ciencias de la tierra y de los materiales.



## Simplicidad

- El módulo del analizador cuenta con controles deslizantes para microscopía de polarización básica.
- Módulo de lente Bertrand/analizador de conoscopía con controles pulsables etiquetados que evitan confusiones y protegen contra el polvo. La lente Bertrand puede centrarse fácilmente con la herramienta suministrada (que se guarda en el módulo).
- El módulo de lente Bertrand/analizador de conoscopía avanzada también cuenta con una lente Bertrand enfocable que permite ajustar el enfoque de la imagen conoscopica para diferentes aumentos.
- Compartimentos para guardar dos compensadores de revólver y las herramientas de centraje de los objetivos para evitar que puedan perderse.



## Listo para trabajar

- Platina grande de 178 mm de diámetro en la que resulta más sencillo colocar las muestras y ver las calibraciones.
- Freno que permite bloquear la platina en la posición deseada.
- Guía que posibilita situar la muestra con precisión tanto en el eje X como en el eje Y.
- La platina trae las calibraciones grabadas con láser, por lo que no se borrarán con el paso del tiempo.





### Episcopía LED opcional

- Iluminador de episcopía con capacidad para campo claro, luz oblicua y luz polarizada.
- Platina patentada con cavidad para muestras altas, que permite observar materiales pulidos en monturas de un grosor superior a 17 mm.



### Iluminación perfecta

- La iluminación LED ofrece una luz blanca fría con un promedio de vida útil de más de 20 años. Ya no hay necesidad de cambiar las lámparas durante el tiempo en laboratorio con lo cual es posible ahorrar el gasto por sustitución de lámparas.
- Diafragma de campo Koehler que permite obtener iluminación y contraste óptimos.
- El apagado automático con retraso patentado ahorra energía, dado que la luz se apaga al transcurrir 2 horas sin utilizar el microscopio.



### Posibilidades de uso ilimitadas

- Condensadores estándar que no provocan cansancio en el usuario para aumentos de 4x – 100x con ranura para compensadores de  $\frac{1}{4}$  de onda para la técnica de polarización circular.
- Condensador abatible opcional para aumentos bajos.
- Diafragmas de apertura con marcas de posición correcta de aumentos de objetivo típicos que posibilitan el funcionamiento y aprendizaje intuitivos.

### Observación alineada

- Revólver de 4 posiciones centrables de manera individual para un centraje duradero y exacto de cada objetivo respecto del eje de rotación de la platina.
- Ángulo de 30° que permite realizar una observación más cómoda.
- Mecanismo integrado para mantener la orientación del retículo del ocular durante el ajuste interpupilar.



# Rendimiento recargado

El DM750 M ha sido específicamente desarrollado para la versátil enseñanza de materiales, aplicaciones rutinarias y metalografía básica en laboratorios de control de calidad.



## Hasta 1000 ×

- Con un revólver de 4 o 5 objetivos con rosca M25
- Normalmente equipado con objetivos de la serie Hi PLAN EPI.
- Proporciona aumentos de entre 50× y 500× como requieren la mayoría de los estándares industriales.
- Incluso se pueden efectuar aumentos más altos, p. ej., 1000×
- Opcionalmente pueden equiparse con objetivos de una gran selección de objetivos de elevado rendimiento.



## Manejo perfeccionado

- La platina de movimientos X-Y "industrial" y universal para aplicaciones de episcopía y diascopía permite observar muestras pulidas y/o desgastadas de hasta 30 mm de altura.
- Se pueden usar portaobjetos especiales (patente aplicada) con muestras de 25 o 30 mm de diámetro.
- Guía que posibilita situar la muestra con precisión tanto en el eje X como en el eje Y.





### Observación sencilla y ergonómica

- El revólver de 4 o 5 posiciones con un anillo moleteado cubierto de caucho para cambiar rápida y fácilmente los aumentos del objetivo. La mecanización extremadamente precisa de los revólveres garantiza la parcentración de todos los objetivos aplicados.
- 4 tubos diferentes para mejorar su comodidad: Tubo binocular y triocular con un ángulo de 45° o tubo binocular y triocular con un ángulo de 30°.
- En estos 4 tubos de observación se puede ajustar la distancia interpupilar y tienen mecanismos de fijación para los oculares.
- Los oculares con un factor de aumento 10x y FOV 20 están disponibles como modelo fijo y enfocable para compensar las diferentes observaciones.



### Iluminador de episcopía con iluminación LED puntera

- El diafragma de apertura ajustable e integrado produce una iluminación brillante, nítida y sin mantenimiento para todas sus muestras.
- El teclado de lámina colocado de manera ergonómica permite manejar de forma sencilla e intuitiva los 4 segmentos LED para aplicar una iluminación oblicua.
- Rápido control de la intensidad luminosa del LED.
- Interruptor de encendido/apagado separado distintivamente de otras teclas para evitar errores de manejo.
- El iluminador de episcopía incorpora dos ranuras que permiten usar un polarizador y analizador para aplicaciones de luz polarizada.



### Iluminación perfecta

- La iluminación LED ofrece una luz blanca fría con un promedio de vida útil de más de 20 años. No es necesario cambiar las lámparas durante el tiempo en laboratorio, con lo cual es posible ahorrar el gasto por sustitución de lámparas.
- Diafragma de campo Koehler que permite obtener iluminación y contraste óptimos.
- Condensador opcional disponible
- El apagado automático con retraso patentado ahorra energía, dado que la luz se apaga al transcurrir 2 horas sin utilizar el microscopio.

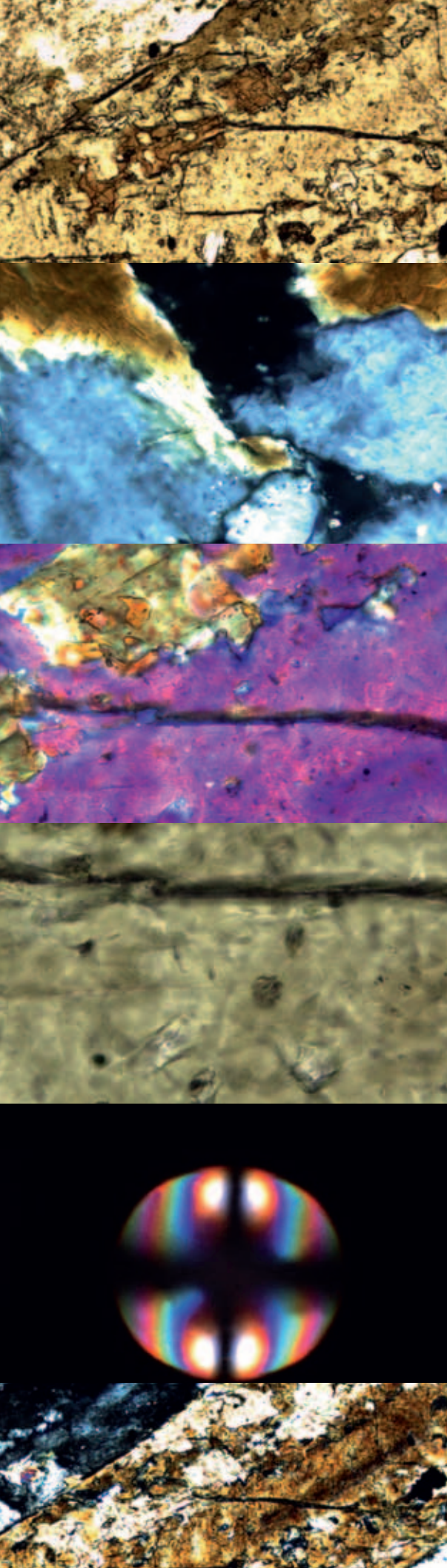

Full HD  
1080

La capacidad de compartir, capturar y archivar imágenes se está convirtiendo en una parte importante del laboratorio de microscopía. **Ahora** puede compartir sus imágenes con las **nuevas cámaras de microscopía** de Leica Microsystems para soluciones avanzadas de captura y procesamiento de imágenes.

#### Leica Imaging

- Una variedad de cámaras de microscopía Leica con **observación Full HD**. Diferentes cámaras proporcionan imágenes de elevada resolución y rápidas imágenes directas.
- Incluye el software Leica Application Suite (LAS) para simplificar el control de la cámara, la captura de imágenes, la anotación, la medición y la documentación.
- Personalice su propia solución de captura y procesamiento de imágenes utilizando una amplia gama de módulos de software LAS opcionales de Leica Microsystems.
- Almacenar y recuperar: Un módulo que permite almacenar la información para obtener resultados perfectos con todas las muestras y evitar que se pierdan datos.
- El diseño modular del sistema permite realizar de forma sencilla actualizaciones y tareas de mantenimiento.
- Los tubos visores trioculares y los adaptadores de montura C ofrecen versatilidad a la hora de usar cámaras de manejo autónomo, lo que abre las puertas a posibilidades ilimitadas de captura y procesamiento de imágenes.



# Excelente observación con captura y procesamiento de imágenes HD



# DM750 P

## Especificaciones del Leica DM750 P

### Oculares independientes

Pupila de salida alta  
10×/20 (campo de visión de 20 mm)  
Ocular con retículo con marcas de 45°,  
escala y función de orientación  
Disponibles fijo o enfocable  
Oculares de enfoque con soporte de retículos para retículo de 21 mm  
Oculares intercambiables  
Diámetro de montaje de 30 mm

### Tubos de observación para oculares independientes

Tubo binocular y triocular de polarización, de 30°, con ranura de alineación,  
función de orientación a 90° y 45° en el tubo de observación derecho paraocular  
con retículo  
Campo de visión máximo de 20 mm  
Cola de milano de tubo estándar Leica  
Tornillo para bloqueo del ocular en el tubo de observación izquierdo  
Rango de distancia interpupilar: 52 – 75 mm

### Estativo

La forma del estativo protege los controles  
Material del estativo: fundición de aluminio  
Fusibles externos  
Revólveres moleteados  
Revólver centrable de 4 posiciones  
Posición del compensador ISO encima del revólver

### EZStore™

Asa vertical  
Hueco delante del estativo  
Enrollador de cable  
Sujeción vertical del cable al estativo  
Compartimentos de almacenamiento en módulos A/B para 2 compensadores  
y herramientas de centrado de objetivos  
Sujeción magnética para almacenamiento de herramienta de centrado de  
objetivos  
Sujeción por retén para almacenamiento de compensadores

### Objetivos

Plataforma Infinity  
HI Plan Pol para FOV 20  
Objetivo con indicadores de grabado láser  
Rosca de revólver M25

### EZGuide™

Platinas mecánicas con indicador y sin indicador  
(recorrido de la platina 30 mm × 40 mm)

### Platina

Platina circular de superficie grande: 178 mm de diámetro  
Superficie de platina dura anodizada  
Freno para fijar el punto de rotación  
Platina con calibración en incrementos de 1 grado, de grabado láser  
Nonios en dos lados a 0.1 grado

### Condensador

Montura del condensador centrable y enfocable  
Ranura en el condensador para los controles de contraste (campo oscuro, com-  
pensador)  
Etiquetas de aumento en el condensador  
Montura de condensador estándar Leica para condensadores  
(Abbe, con revólver, abatible, etc.)

### Enfoque

Controles de enfoque para posición baja  
Mecanismo de enfoque autoajutable  
300 micras por rotación de enfoque micrométrico  
Calibrado en incrementos de 3 micras  
Botones de enfoque equilibrados

### EZLite™

Disponibles de serie con diafragma de campo ajustable Koehler  
Iluminación LED: 25.000 horas de vida  
Ajuste continuo de la intensidad  
Iluminación suficiente para observación con la intensidad más baja  
Apagado automático a las 2 horas (puede activarse/desactivarse)

### Procesamiento de imágenes

Tubos trioculares disponibles (reparto de luz 50% / 50%)  
Adaptadores de rosca C con soporte estándar Leica

### Módulos intermedios

Módulo abatible de 15 mm  
Módulo para episcopía LSF

### Módulos de lente de Bertrand/Analizador

Módulo analizador con pasador para alineación del tubo de observación  
Módulo A/B básico con pasador para alineación del tubo de observación  
Módulo A/B avanzado con lente de Bertrand enfocable y  
pasador para alineación del tubo de observación

### AgTreat™

Tratamiento antimicrobiano

### Eje de episcopía

Iluminación LED de 4 segmentos para:  
Contraste de episcopía  
Contraste oblicuo  
Contraste de polarización  
Diafragma de apertura ajustable e integrado

### Certificaciones

cULus, CE, RoHS

### Suministro

Dimensiones 40 cm × 37 cm × 39 cm  
Peso: 9 kg

# Especificaciones del Leica DM750 M

## Estativo

La forma del estativo protege los controles  
Material del estativo: fundición de aluminio  
Diafragma de campo Köhler (TL) ajustable  
Montura del condensador centrable y enfocable  
Fusibles externos  
Revólveres moleteados

## Eje de episcopía

Iluminación LED de 4 segmentos para:  
Contraste de episcopía  
Contraste oblicuo  
Contraste de polarización  
Diafragma de apertura ajustable e integrado

## Control por teclado de lámina

4 segmentos LED  
Intensidad de la luz LED  
Interruptor de encendido/apagado

## Ranura del polarizador/analizador para luz polarizada

## Diascopía

Iluminación LED integrada: 25.000 horas de vida  
Diafragma de campo Full Köhler  
Condensador Abbe  
Ajuste continuo de la intensidad  
Iluminación suficiente para observación con la intensidad más baja  
Apagado automático a las 2 horas (puede activarse/desactivarse)

## Tubos visores

Tubos binoculares y trioculares de 30°  
Tubos binoculares y trioculares de 45°  
Tubos EZ de 30° y 45° con oculares integrados (no desmontables)  
Campo de visión máximo de 20 mm  
Cola de milano de tubo estándar Leica  
Rango de distancia interpupilar: 52 – 75 mm

## Oculares independientes

Pupila de salida alta  
10×/20 (campo de visión de 20 mm)  
Ocular con retículo con marcas de 45°, escala y función de orientación  
Disponibles fijo o enfocable  
Oculares de enfoque con soporte de retículos para retículo de 21 mm  
Oculares intercambiables  
Diámetro de montaje de 30 mm

## Platina

Platinas disponibles con mandos a derecha o izquierda  
Unidad coaxial integrada para movimientos x/y  
Superficie de platina: 185 mm (150 mm delante) ancho × 140 mm fondo  
Platinas preparadas para sujetar portaobjetos especiales (cavidades para platinas)  
Bordes redondeados de la platina  
Cremallera sin ampliación  
Nonio para coordenadas x/y  
Superficie de platina resistente a abrasión

## Portaobjetos especiales para muestras metalográficas envueltas (cavidades para platinas)

Cavidad de platina Ø 25 mm para una altura máx. de la muestra = 30 mm  
Cavidad de platina Ø 30 mm para una altura máx. de la muestra = 30 mm

## Objetivos

Plataforma Infinity  
Series HI Plan o N Plan para FOV 20  
Objetivo con indicadores de grabado láser  
Rosca de revólver M25

## Enfoque

Controles de enfoque para posición baja  
Mecanismo de enfoque autoajustable  
300 micras por rotación de enfoque micrométrico  
Calibrado en incrementos de 3 micras  
Botones de enfoque equilibrados

## Procesamiento de imágenes

Tubos trioculares disponibles (reparto de luz 50%/50%)  
Adaptadores de rosca C con soporte estándar Leica  
Cámaras DFC Leica o cámara integrada Leica ICC50

## EZStore™

Asa vertical  
Hueco delante del estativo  
Enrollador de cable  
Sujeción vertical del cable al estativo

## AgTreat™

Tratamiento antimicrobiano

## Certificaciones

cULus, CE, RoHS

## Suministro

Dimensiones 40 cm × 37 cm × 39 cm  
Peso: 12 kg

# DM750 M

## Equipo preconfigurado para Leica DM750 P

NUMERO DE REFERENCIA DE EQUIPOS	13 613 602	13 613 603
<b>ESTATIVO</b>	<b>DM750 P</b>	<b>DM750 P</b>
13 613 611 Estativo Koehler DM750 P, revólver centrable de 4 posiciones	X	X
<b>TUBOS</b>		
13 613 621 Tubo binocular de polarización de 30°	X	X
<b>OCULARES</b>		
13 613 532 Ocular enfocable 10×/20 con protector	X	X
13 613 630 Ocular enfocable 10×/20 con protector, Retículo y marca para orientación	X	X
<b>MÓDULOS DE POLARIZACIÓN</b>		
13 613 660 Módulo de lente Bertrand/Analizador	X	X
<b>COMPENSADORES</b>		
13 613 664 Compensador Lambda 530 nm	X	X
<b>CONDENSADORES</b>		
13 613 650 Condensador Abbe de polarización 0.85	X	X
<b>OBJETIVOS DE POLARIZACIÓN</b>		
11 556 060 HI Plan Pol 4×/0.10 NA, 18.0 mm W.D.	X	X
11 556 061 HI Plan Pol 10×/0.25 NA, 12.0 mm W.D.	X	X
11 556 065 HI Plan Pol 40×/0.65 NA, 0.36 mm W.D.	X	
11 556 066 HI Plan Pol 63×/0.75 NA, 0.31 mm W.D.		X
<b>CABLE DE ALIMENTACIÓN NO INCLUIDO:</b> Debe pedirse por separado		

## Equipos recomendados para Leica DM750 M

<b>DM750 M con revólver de 4 posiciones para episcopía y luz oblicua, incl. platina industrial y cavidades para platinas</b>		
ESTATIVO		Cantidad
13 613 100 DM750 M con revólver de 4 posiciones y platina industrial (mano derecha)		1
<b>TUBOS</b>		
13 613 521 Tubo binocular de 30°		1
<b>OCULARES</b>		
13 613 532 Ocular enfocable 10×/20 con protector		1
13 613 530 Ocular 10×/20 con protector		1
<b>ILUMINACIÓN</b>		
13 613 165 Eje de episcopía con iluminación LED		1
<b>PLACAS PARA CAVIDADES DE PLATINAS</b>		
13 613 167 Cavidad de platina diámetro pequeño		1
13 613 168 Cavidad de platina diámetro grande		1
<b>Objetivos</b>		
11 566 071 Objetivo HI PLAN EPI 5×/0.12		1
11 566 069 Objetivo HI PLAN EPI 10×/0.25		1
11 566 070 Objetivo HI PLAN EPI 20×/0.40		1
11 566 072 Objetivo HI PLAN EPI 50×/0.75		1
<b>2 CABLE DE ALIMENTACIÓN NO INCLUIDO:</b> Debe pedirse por separado		

<b>DM750 M con revólver de 5 posiciones para episcopía, diascopía, luz oblicua y luz polarizada, incl. platina industrial y cavidades para platinas, DFC 295</b>		
ESTATIVO		Cantidad
13 613 110 DM750 M con revólver de 5 posiciones y platina industrial (mano derecha)		1
<b>TUBOS / ROSCA / CÁMARA</b>		
13 613 523 Tubo triocular de 30°		1
13 613 707 Rosca C 0.7×		1
12 730 209 Kit de cámara para microscopio Leica DFC 295		1
<b>OCULARES</b>		
13 613 532 Ocular enfocable 10×/20 con protector		1
13 613 530 Ocular 10×/20 con protector		1
<b>ILUMINACIÓN</b>		
13 613 170 Kit de iluminador de episcopía - LED (eje episcopía, ranura, polarizador y analizador)		1
<b>PLACAS PARA CAVIDADES DE PLATINAS / CONDENSADOR</b>		
13 613 167 Cavidad de platina para diámetro pequeño		1
13 613 168 Cavidad de platina para diámetro grande		1
13 613 550 Condensador Abbe		1
<b>Objetivos</b>		
11 566 071 Objetivo HI PLAN EPI 5×/0.12		1
11 566 069 Objetivo HI PLAN EPI 10×/0.25		1
11 566 070 Objetivo HI PLAN EPI 20×/0.40		1
11 566 072 Objetivo HI PLAN EPI 50×/0.75		1
11 566 073 Objetivo HI PLAN EPI 100×/0.75		1
<b>2 CABLE DE ALIMENTACIÓN NO INCLUIDO:</b> Debe pedirse por separado		

# Medidas del microscopio Leica DM750 P

Medidas en mm/pulgadas

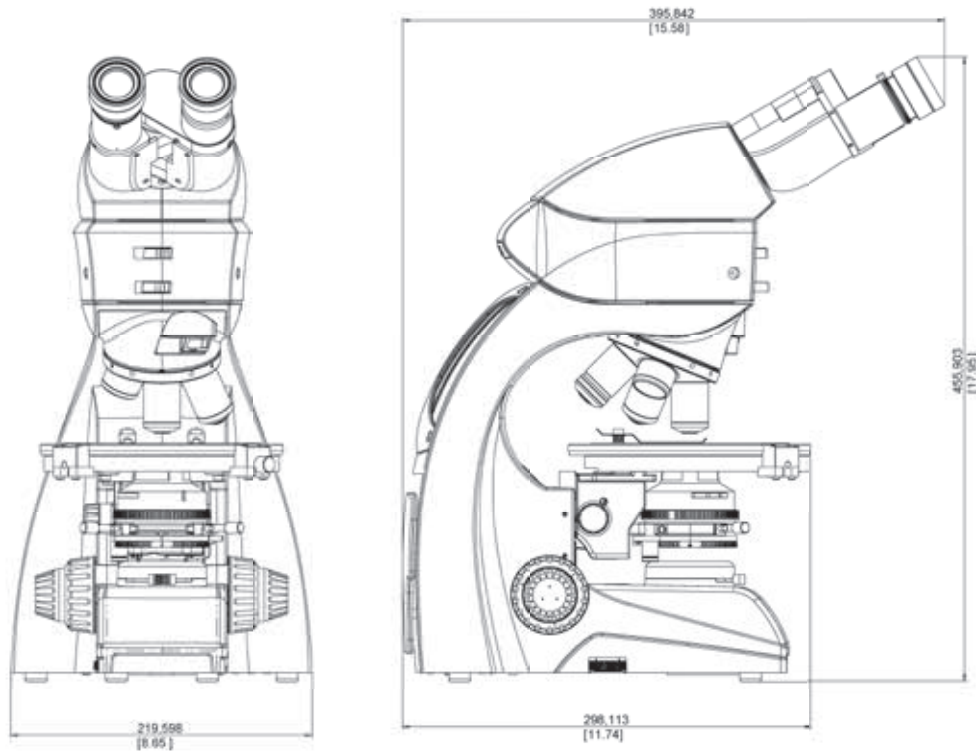

# Medidas del microscopio Leica DM750 M

Dimensiones en mm/pulgadas

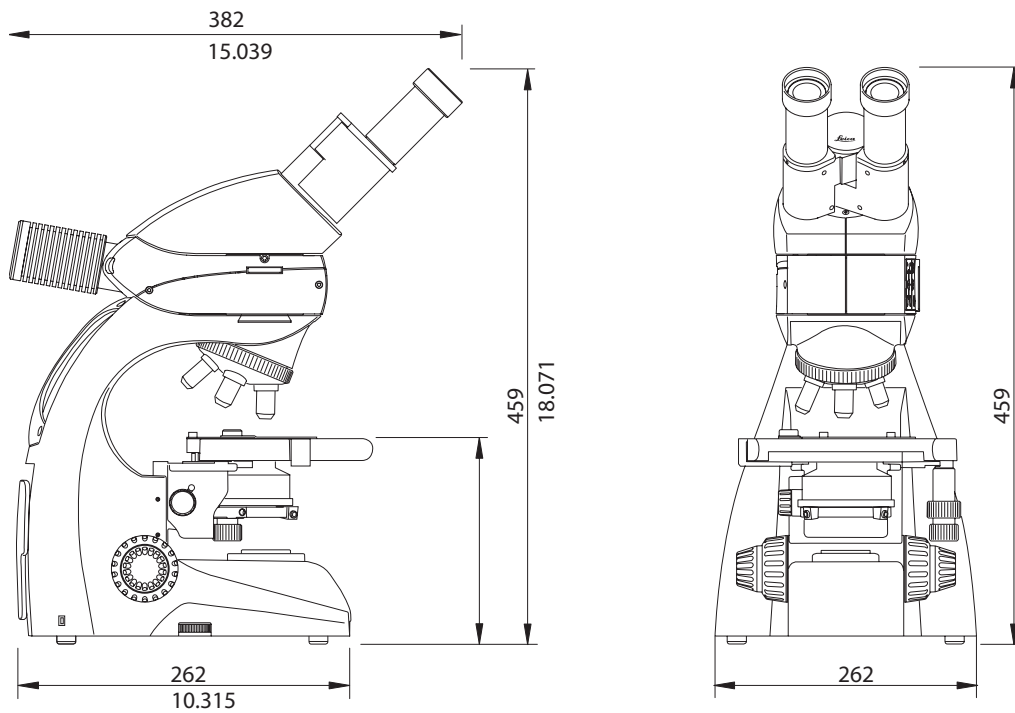

# Diagrama del sistema Leica DM750 P / DM750 M

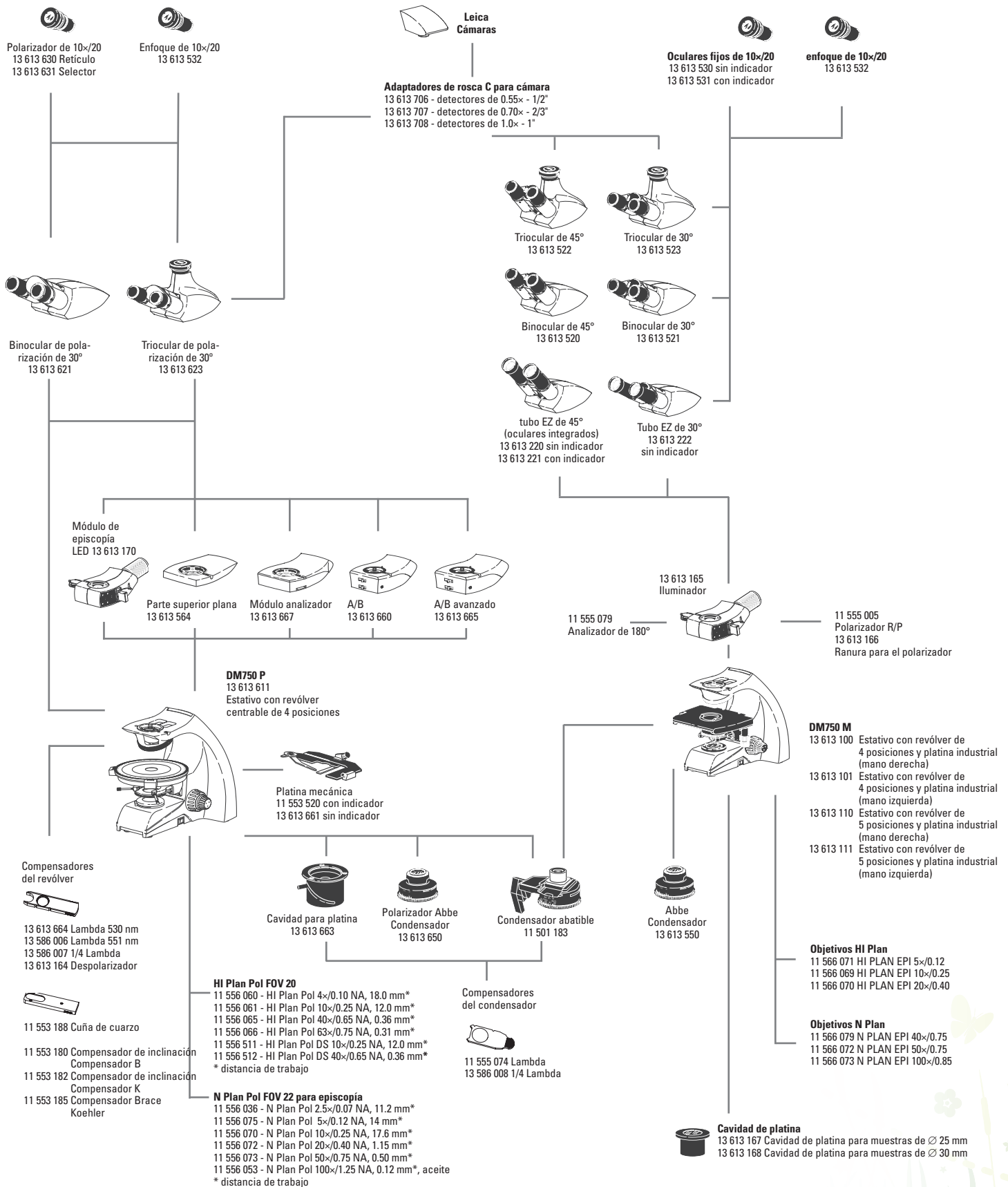

# Limpio y ecológico

## Episcopía

- 13 613 170 Kit de iluminador de episcopía con polarización-LED compuesto por:  
13613165 - Iluminador  
13613166 - Adaptador del polarizador  
11555005 - Polarizador R/P con paradas de clic de 0°, 45° y 90°  
11555079 - Control deslizante del analizador giratorio de 180°  
El cable de alimentación debe adquirirse por separado

## Polarizador con controles deslizantes adicionales para episcopía

- 11 565 001 Polarizador con placa Lambda  
11 555 084 Polarizador de 360° giratorio

## Controles deslizantes del analizador

- 11 555 045 Control deslizante del analizador fijo  
11 555 079 Control deslizante del analizador giratorio de 180°  
11 555 080 Control deslizante del analizador giratorio de 360°

## Cavidad de platina

- 13 613 167 Cavidad de platina para muestras de  $\varnothing$  25 mm  
13 613 168 Cavidad de platina para muestras de  $\varnothing$  30 mm

## Recambios

- 13 613 563 Par de protectores oculares  
13 RFAG30001 Fusible  
13 613 662 Herramientas para el centraje de objetivos  
13 613 671 Par de tornillos de mariposa para la montura del condensador del DM750 P  
13 583 041 Pinzas para objetos para el DM750 P  
13 613 611-100 Documentación del usuario DM750 P  
13 613 100-100 Documentación del usuario DM750 M  
13 586 062 Lente adicional para condensadores (incluida con el estativo)  
13 613 669 Cubierta antipolvo

## Otros

- 11 513 106 Micrométrico de platina  
11 505 091 Control deslizante del difusor para el uso del objetivo de 2.5x con condensadores Abbe  
11 505 507 Lente auxiliar para el uso del objetivo de 2.5x con el condensador abatible 11 501 183  
13 613 164 Despolarizador: encaja en la ranura del compensador

## Cables de alimentación internacionales

- 13 613 900 EE.UU.   
13 613 901 Europa Continental   
13 613 902 Reino Unido   
13 613 903 Suiza   
13 613 904 Dinamarca   
13 613 905 Italia   
13 613 906 Australia   
13 613 907 China   
13 613 908 Japón   
13 613 909 Israel   
13 613 910 Sudáfrica   
13 613 911 India   
13 613 912 Argentina 

Contribuimos activamente a lograr un medio ambiente más limpio y seguro para esta generación y las futuras:

- Todos los embalajes son totalmente reciclables.
- Los componentes de vidrio no contienen plomo.
- Optimizamos constantemente nuestra cadena de logística para reducir nuestras emisiones de CO<sub>2</sub> en lo posible.
- AgTreat™ ayuda a evitar el contagio de enfermedades a través de las superficies del microscopio y crea un entorno más sano en el laboratorio.
- Todos los productos han superado pruebas de seguridad en laboratorios independientes y llevan las marcas cULus y CE para certificar la seguridad de su diseño.
- Todos los productos son conformes a RoHs, lo que significa que todos los componentes eléctricos cumplen las restricciones relativas al uso de sustancias peligrosas.

Para más información, consulte [www.leica-microsystems.com/education](http://www.leica-microsystems.com/education)

- Visita interactiva para enseñanza de ciencias de la tierra y de los materiales
- Serie E de microscopios estereoscópicos para inspección con bajo aumento, disección y captura de imágenes
- Leica DM500 y DM750 para enseñanza de ciencias de la tierra
- Selección de microscopios de alto nivel para investigación
- Una selección de carteles y folletos formativos gratuitos



# “Con el usuario, para el usuario” – Leica Microsystems

Leica Microsystems opera a nivel global en cuatro divisiones, ocupando puestos líderes del mercado.

## ● Life Science Division

La división de Ciencias de la Vida de Leica Microsystems satisface las necesidades de captura y procesamiento de imágenes de la comunidad científica, gracias a un elevado grado de innovación y a una gran experiencia técnica en lo que a visualización, medición y análisis de microestructuras se refiere. Nuestro gran afán por comprender las aplicaciones científicas ha propiciado que los clientes de Leica Microsystems se sitúen a la vanguardia de la investigación científica.

## ● Industry Division

El principal interés de la división de Industria de Leica Microsystems consiste en ayudar a los clientes a conseguir resultados de la mayor calidad posible, gracias a los mejores y más innovadores sistemas de captura y procesamiento de imágenes para así observar, medir y analizar las microestructuras en aplicaciones industriales tanto rutinarias como de investigación, en la Ciencia de materiales y el control de calidad, en investigaciones forenses y en aplicaciones educativas.

## ● Biosystems Division

La división de Biosistemas de Leica Microsystems pone al servicio tanto de los laboratorios de histopatología como de los investigadores en este ámbito, la gama de productos más amplia y de mayor calidad del sector. Desde los propios pacientes hasta los profesionales de la patología, dicha gama incluye el producto ideal para cada uno de los procesos histológicos, así como soluciones de flujo de trabajo para el laboratorio en su conjunto, caracterizadas por su alto nivel de productividad. Gracias a sus completos sistemas para histología, que incorporan una serie de funciones automatizadas innovadoras, así como reactivos Novocastra™, la División de Biosistemas garantiza una atención de mayor calidad al paciente, a través de un tiempo de respuesta reducido, de un diagnóstico de confianza y de una estrecha colaboración con los clientes.

## ● Medical Division

El principal objetivo de la división médica de Leica Microsystems es asociarse con los microcirujanos para proporcionarles asistencia en el cuidado de sus pacientes gracias a la tecnología quirúrgica de mayor calidad y más innovadora en materia de microscopía, tanto en la actualidad como en un futuro.

La fructífera colaboración “con el usuario, para el usuario” ha sido siempre la base del poder innovador de Leica Microsystems. Sobre esta base hemos desarrollado los cinco valores de nuestra empresa: Pioneering, High-end Quality, Team Spirit, Dedication to Science y Continuous Improvement. Darle vida a estos valores significa para nosotros: **Living up to Life.**

## Presencia mundial

Alemania:	Wetzlar	Tel. +49 64 41 29 40 00	Fax +49 64 41 29 41 55
Australia:	North Ryde	Tel. +61 2 8870 3500	Fax +61 2 9878 1055
Austria:	Viena	Tel. +43 1 486 80 50 0	Fax +43 1 486 80 50 30
Bélgica:	Groot Bijgaarden	Tel. +32 2 790 98 50	Fax +32 2 790 98 68
Canadá:	Richmond Hill/Ontario	Tel. +1 905 762 2000	Fax +1 905 762 8937
Corea del Sur:	Seúl	Tel. +82 2 514 65 43	Fax +82 2 514 65 48
Dinamarca:	Ballerup	Tel. +45 4454 0101	Fax +45 4454 0111
EE.UU.:	Bannockburn/Illinois	Tel. +1 847 405 0123	Fax +1 847 405 0164
España:	Barcelona	Tel. +34 93 494 95 30	Fax +34 93 494 95 32
Francia:	Nanterre Cedex	Tel. +33 811 000 664	Fax +33 1 56 05 23 23
Holanda:	Rijswijk	Tel. +31 70 4132 100	Fax +31 70 4132 109
Inglaterra:	Milton Keynes	Tel. +44 1908 246 246	Fax +44 1908 609 992
Italia:	Milan	Tel. +39 02 574 861	Fax +39 02 574 03392
Japón:	Tokyo	Tel. +81 3 5421 2800	Fax +81 3 5421 2896
Suecia:	Kista	Tel. +46 8 625 45 45	Fax +46 8 625 45 10
Portugal:	Lisboa	Tel. +351 21 388 9112	Fax +351 21 385 4668
República Popular de China:	Hong Kong	Tel. +852 2564 6699	Fax +852 2564 4163
Singapur		Tel. +65 6779 7823	Fax +65 6773 0628
Suiza:	Heerbrugg	Tel. +41 71 726 34 34	Fax +41 71 726 34 44

## y representaciones en más de 100 países

Según el certificado ISO 9001, Leica Microsystems (Switzerland) Ltd, Industry Division, cuenta con un sistema de gestión que cumple los requisitos de la normativa internacional referente a la gestión de calidad. Asimismo, la producción cumple con los requisitos de la norma internacional ISO 14001 referente a la gestión medioambiental.