



Leica DM1000

Leica DM1000 LED

Leica DM2000

Leica DM2500

Leica DM3000

MYcroscopy – ¡Tan único como usted!

El microscopio hecho a su medida

Leica
MICROSYSTEMS

¡Microscopía hecha a su medida!

Máxima comodidad para la rutina diaria: un nuevo concepto

Con la serie DM, Leica Microsystems presenta los mejores microscopios de su clase. Los ingenieros de Leica han hecho realidad muchas ideas innovadoras con el fin de adaptar óptimamente el microscopio a la constitución y a los procesos de trabajo del usuario, lo que garantiza un manejo del microscopio rápido, eficiente y saludable para el usuario.

Todos los microscopios DM se pueden ajustar totalmente a las características individuales del usuario y su modo de trabajo de un modo muy sencillo. Propician un trabajo sin fatiga ofreciendo un elevado nivel de prestaciones y tienen en cuenta hasta la más mínima necesidad del usuario. Todo ello convierte la serie de microscopios DM de Leica en la más ergonómica del mercado y en la primera opción de compra si se valoran la comodidad, la rapidez y fiabilidad de los resultados y la relación precio – rendimiento.

Universal con prestaciones específicas: las aplicaciones

Los microscopios de la serie DM han sido diseñados para su aplicación en biología, medicina y laboratorios clínicos, tanto para la realización de trabajos rutinarios como para la investigación.

- El propio Leica DM1000 satisface todas las necesidades en cuanto a ergonomía y calidad óptica, y es ideal para su uso en laboratorios clínicos.
- El Leica DM1000 LED proporciona un confort adicional gracias a una iluminación neutra y una fuente de alimentación portátil opcional.
- El Leica DM2000 ofrece, además, un mecanismo de enfoque muy completo con cinco funciones, 2 ó 3 posiciones de enfoque, ajuste de velocidad y tope de altura de la platina ajustable.
- El Leica DM2500 ofrece adicionalmente una potente iluminación de 100 W y es especialmente adecuado en los ámbitos de la patología y de la investigación biomédica, donde se requieren diferentes métodos de contraste, como por ejemplo el contraste interferencial DIC.
- El Leica DM3000, con automatización inteligente, le permitirá incrementar la eficacia y la comodidad de su trabajo gracias a un concepto ergonómico de manejo único. El microscopio es apto tanto para laboratorios clínicos como para su aplicación en biomedicina, tareas rutinarias e investigación.

Opcionalmente, también se pueden equipar las cinco variantes con fluorescencia.

Citología

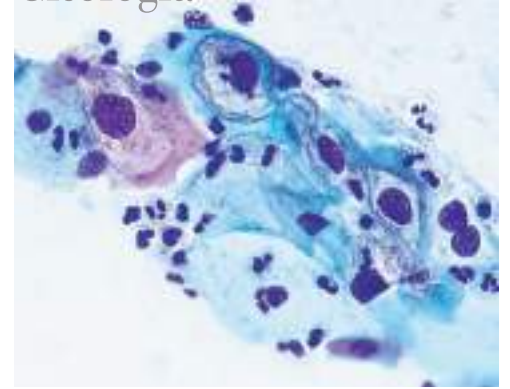

Objetivo HI PLAN 10x CY SL Screening de alto rendimiento, sincronizado en intensidad de iluminación con HI PLAN 40x.

Patología

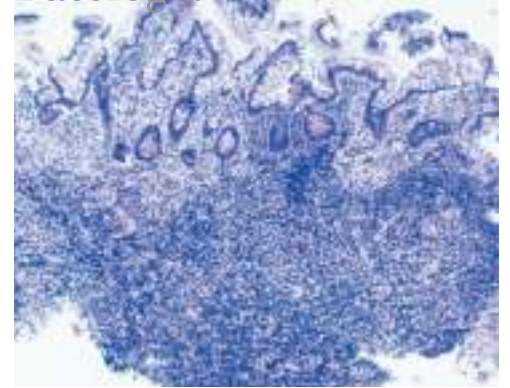

La dura superficie de cerámica de la platina garantiza una vida larga de la misma incluso bajo duras condiciones de uso. El objetivo 1.25x proporciona una visión clara.

Hematología

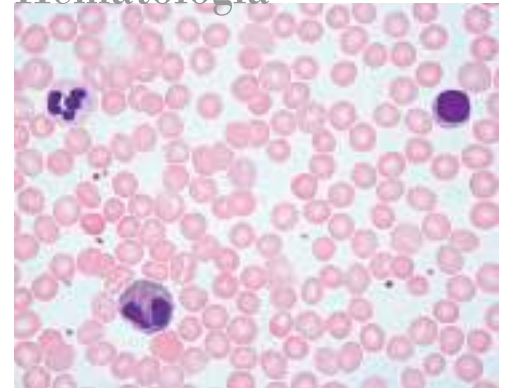

Es necesario efectuar operaciones sencillas con una sola mano (para x/y/z) cuando se calcula o se toman notas simultáneamente.

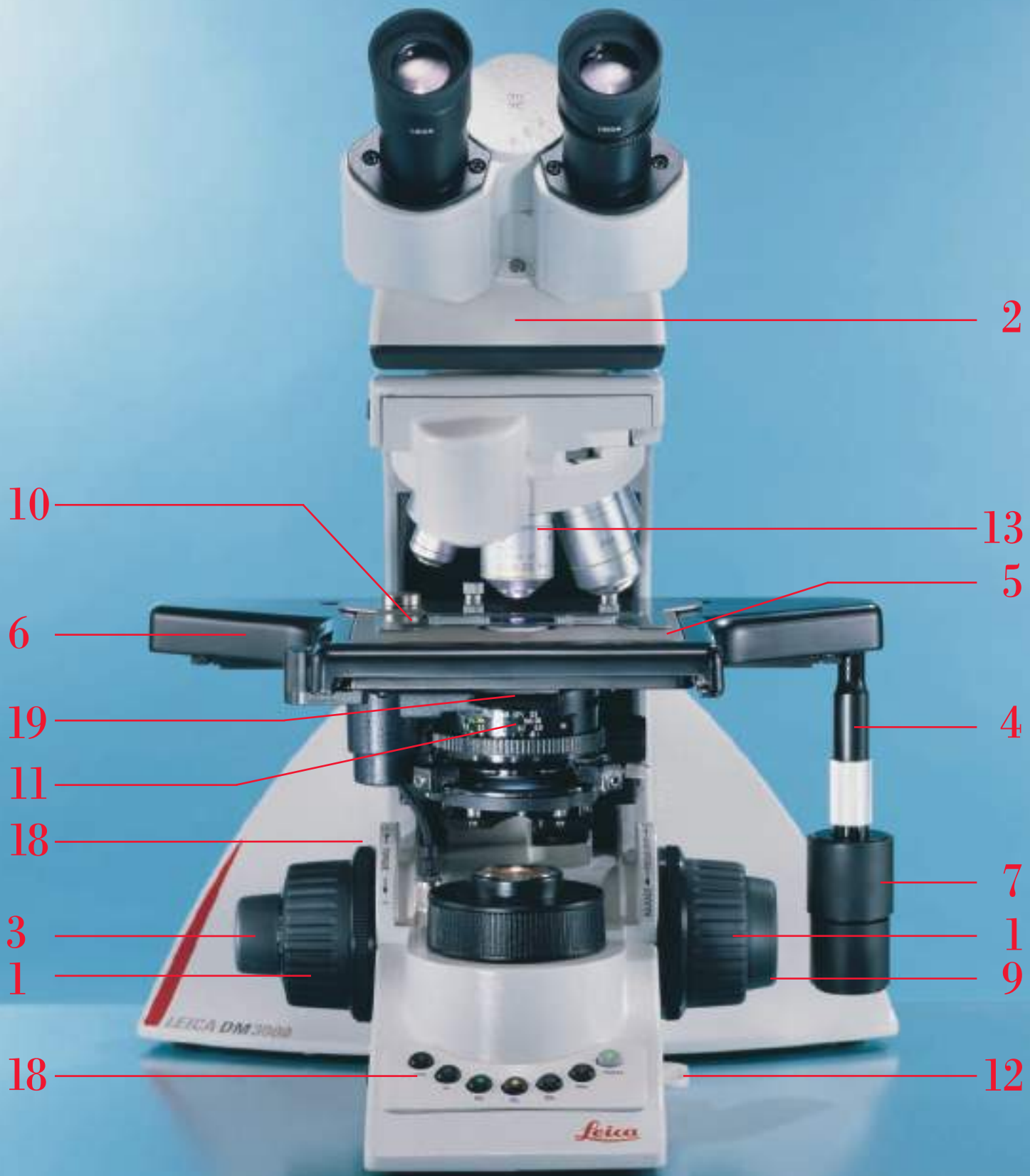

- 10
- 6
- 19
- 11
- 18
- 3
- 1
- 18
- 2
- 13
- 5
- 4
- 7
- 1
- 9
- 12

1



2

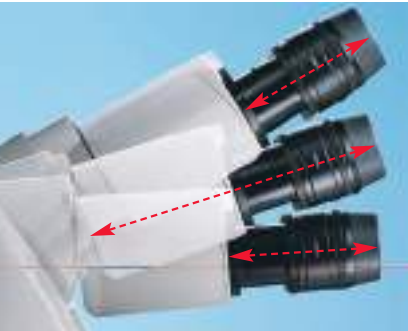

4



La microscopía sana es una cuestión de ajustes

Con los microscopios DM, Leica Microsystems ha logrado convertir el trabajo rutinario en un trabajo confortable y sencillo. Los microscopios se adaptan individualmente y de un modo muy sencillo a la altura del usuario estando sentado, la postura de la cabeza, la longitud del brazo y al tamaño de las manos del usuario. De este modo se evitan tensiones, lesiones por malas posturas y problemas de salud a largo plazo. La microscopía nunca había sido tan cómoda y amena.

1. Botones de enfoque de altura regulable

¡Una novedad mundial en el campo de la microscopía!

Cada mano es diferente. Pero, a pesar de ello, la serie DM permite que cada mano pueda reposar sobre los botones de enfoque, ya que en estos microscopios es posible ajustar la altura de dichos botones individualmente y de forma sencilla. De este modo la altura será siempre la adecuada al tamaño de la mano del usuario. Esto evita tensiones en las manos, los brazos y los hombros y garantiza una postura cómoda y descansada. Los apoyos o soportes provisionales han pasado a la historia.

2. Tubos adaptables

Postura relajada de la cabeza

La colocación de los tubos es de gran importancia para la postura. Por este motivo, la serie DM presenta una oferta adecuada para el ajuste concreto de cada tubo. El nuevo tubo con ángulo de visión ergonómico de 15°, junto a la flexibilidad de ajuste de los distintos tubos, hace posible que la cabeza mantenga una postura relajada al estar sentado en posición erguida. La musculatura del cuello, de la espalda, de los hombros y de la nuca se mantiene libre de tensiones, incluso cuando es necesario trabajar durante largos períodos. Con el soporte ergonómico opcional se pueden modificar incluso la altura y el ángulo de observación de todo el estativo.

3. Manejo simétrico de verdad

Posición saludable de los hombros

En los microscopios de laboratorio de la serie DM, el mando de la platina y el botón de enfoque están alineados y, por lo tanto, a la misma distancia del usuario. Esta disposición simétrica permite mantener las manos alineadas durante el trabajo. Con ello, los hombros adoptan automáticamente una posición rectangular con respecto al eje del cuerpo, lo que permite al usuario sentarse erguido y relajado ante el microscopio. De este modo, los hombros y la columna vertebral dejan de estar en tensión y en una posición lateral girada.



4. Cambio más rápido de manejo con la derecha a izquierda y viceversa

¡Sin precedentes en el campo de la microscopía!

Todos los microscopios de la serie DM pueden adaptarse para ser manejados con la mano derecha o izquierda. Esta característica es una auténtica ventaja especialmente cuando hay varios usuarios para un mismo microscopio.

5. Superficie única extremadamente dura

Elaborada para durar eternamente

La platina portaobjetos también presenta una peculiaridad: una superficie de cerámica de una dureza sin precedentes. Esto hace que la platina portaobjetos sea resistente a rasguños y a sustancias químicas, y además pueda soportar las condiciones más duras a lo largo de los años. La coloración beis claro de la cerámica ofrece un fondo ideal para identificar las preparaciones mediante el contorno y el color antes de colocarlas bajo el objetivo.

6. Nueva forma

Más espacio

La platina portaobjetos tiene un diseño muy redondeado: todas las esquinas y cantos son redondeados. Todo el microscopio cuenta con un diseño compacto; no hay ninguna parte que sobresalga. Esto no sólo lo dota de una buena imagen, sino que además evita lesiones. Otra ventaja: alrededor del microscopio queda mucho espacio libre que puede ser usado como superficie adicional de trabajo.

7. Botones de mando recubiertos de goma

La comodidad al alcance de la mano

Como alternativa a los botones estándar, para el mando de enfoque existen botones ergonómicos recubiertos de goma, que transmiten un efecto de agarre cómodo y seguro. Para los botones de los mandos x/y recomendamos que se utilicen las fundas intercambiables de goma suave y dura, que están incluidas en el mando de la platina. Se aplican simplemente sobre los botones y aportan una sensación de mayor control.

8. Soporte ergonómico más confortable

Ajuste de la altura variable

Para modificar también la altura de todo el microscopio de un modo sencillo y estable, los microscopios DM1000, DM1000 LED, DM2000, DM2500 y DM3000 pueden ser provistos de un soporte ergonómico: una base especial y regulable que permite ajustar fácilmente el microscopio a la altura deseada por el usuario.

5



7



8



Contraste interferencial

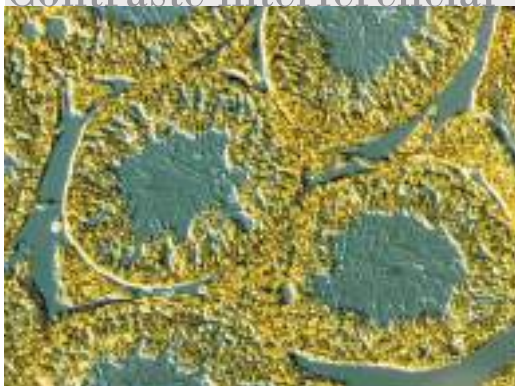

Los métodos de contraste óptico, como el campo oscuro, la polarización, el contraste de fases o el DIC, proporcionan imágenes brillantes no solamente en proyectos de investigación. El microscopio se puede reequipar con un condensador universal y cualquier revólver portaobjetivos séxtuple o séptuple.

Fluorescencia

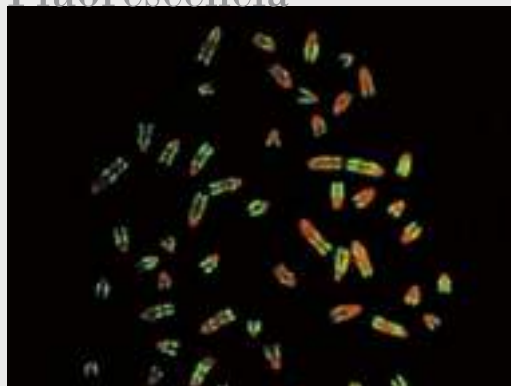

Fluorescencia de alta intensidad con desplazamiento de píxeles cero para todos los tipos de sondas y marcadores. Cinco posiciones disponibles.

Histoquímica

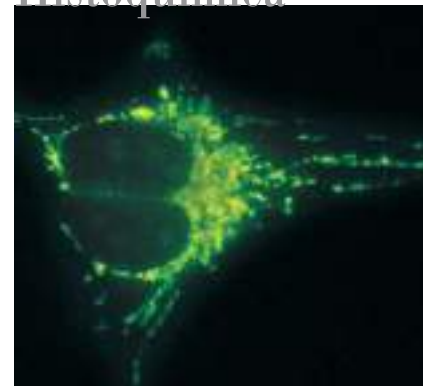

El mejor contraste para reacciones autoinmunes. La luminosidad se puede reducir con el filtro N4 incorporado.

9



Más rápido, más sencillo, más elegante: un diseño para trabajar con más agilidad

Más prestaciones, mayor rendimiento, mejor flujo de trabajo: tres palabras clave, una exigencia. Para satisfacer estos requisitos, hoy en día los laboratorios deben trabajar con el máximo de eficiencia. Para ello se requieren aparatos, cuyo manejo haya sido estudiado minuciosamente y, por supuesto, que posibiliten trabajar rápidamente y sin dificultades, como la serie de microscopios DM de Leica.

10



9. Control simultáneo de la platina portaobjetos y del enfoque

Una mano en el microscopio es suficiente
El enfoque y la platina portaobjetos se pueden ajustar con una sola mano, lo que permite desarrollar el trabajo de forma más rápida y fluida. Mientras una mano mueve el objeto y enfoca, la otra mano permanece libre para otras actividades, por ejemplo, para elaborar notas o manejar una calculadora o un PC. Se puede trabajar con la mano derecha o la izquierda según se desee.

11



10. Nuevo portaobjetos

Un trabajo más ergonómico y eficiente
Los nuevos portaobjetos también contribuyen a facilitar el trabajo. Están contruidos de tal modo que se pueden cambiar las muestras en un solo paso. La preparación se introduce y se retira del soporte con los dedos. De esta forma, el trabajo se realiza sin contratiempos y no se requiere una concentración adicional.

12



11. Novedad: selectores de diafragma con codifica- ción cromática

Un reconocimiento y ajuste más rápido
La escala del diafragma de apertura del condensador está provisto de marcas de color. Estas marcas corresponden a los códigos de color estandarizados de los objetivos. Gracias a ellas se puede reconocer de un vistazo qué diafragma es el más apropiado para el objetivo seleccionado y se pueden efectuar los ajustes con un movimiento rápido.

12. Sustitución de bombillas más sencilla

Mantenimiento rápido
Gracias a un nuevo mecanismo desarrollado recientemente, en la serie DM se puede cambiar la bombilla cómodamente en el menor tiempo. Basta con extraer el pequeño portalámparas del lateral del aparato, sustituir la bombilla e introducir de nuevo el portalámparas en el microscopio. Esta forma de sustituir la bombilla evita mover el microscopio y realizar tareas complejas.

Con el nuevo Leica DM1000 LED, Leica Microsystems da otro paso adelante: la extrema durabilidad de la iluminación LED hace innecesario el cambio de lámpara.

Todo lo que el ojo desea: brillantez óptica

Que los microscopios Leica siempre han ofrecido una excelente óptica es de sobra conocido. Pero no solamente debe esperarse una excelente calidad de imagen de los instrumentos de la serie DM, sino también un extraordinario confort en la observación. Los ajustes ópticos se pueden efectuar con más rapidez y con más seguridad; además, protegen los ojos y permiten trabajar sin fatiga. Ventajas que saltan a la vista.

13. La nueva óptica

Luminosidad, brillo, contraste

La calidad óptica de la serie DM nos convence en cada ojeada a través del microscopio. Al observador le espera un brillo magnífico y un contraste muy nítido. La calidad de imagen de Leica Microsystems permite destacar hasta las estructuras más finas y facilita la identificación. La serie de objetivos HI PLAN, desarrollada por Leica Microsystems, presenta un mejor aplanamiento y corrección de los colores. El objetivo HI PLAN 10x, con una gran distancia de trabajo de 12 mm que permite marcar las muestras ampliándolas 10 veces, está recomendado especialmente para aplicaciones clínicas como la citología.

14. Objetivos sincronizados por luminosidad

Ojos descansados

La nueva serie de objetivos HI PLAN SL con los aumentos 4x, 10x y 40x, protege los ojos de una manera especial, dado que han sido diseñados para que la luminosidad siga siendo la misma en cada ampliación ("Synchronized Light"). Con ello no solamente se evita utilizar continuamente el regulador de brillo, sino que también se evita que los ojos se cansen rápidamente por los fuertes cambios en la intensidad luminosa y se conserva la percepción de color que se prefiere.

15. Objetivo HI PLAN CY

Un excelente aplanamiento del campo visual y una perfecta corrección de los colores caracterizan al objetivo especial HI PLAN CY 10x/0.25. Además, este objetivo ofrece una gran distancia de trabajo de más de 12 mm, necesaria para las aplicaciones clínicas. Dicho objetivo también se encuentra disponible en la versión SL.

16. Objetivo de visión general

Objetivo 1.25x: para el primer vistazo

Especialmente para la microscopía clínica, ofrecemos objetivos con un aumento de 1.25x, que permiten elaborar las preparaciones de forma rápida y sencilla a modo de resumen y acelerar los procesos de trabajo.

17. Nuevo eje de fluorescencia

Cinco posiciones para bloques de filtros: más flexibilidad

El eje de fluorescencia, estable y de elevada calidad, está dotado de cinco posiciones para bloques de filtros. De este modo, Leica pone a disposición de los usuarios cinco excitaciones de fluorescencia rápidamente intercambiables. Los bloques de filtros están dotados de desplazamiento de pixel cero "Zero-Pixel-Shift", es decir, no se produce el desplazamiento de la imagen al cambiar el bloque de filtros. De este modo se posibilita la correcta superposición de imágenes.

13

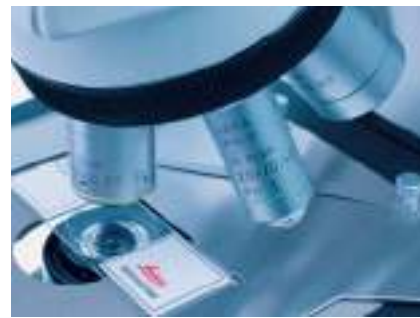

15



16



17



18



Inteligente e innovador: el Leica DM3000 automático

Más rápido, más cómodo, más eficaz: el Leica DM3000 combina una gran comodidad en el manejo con un diseño ergonómico. Esta variante automática optimiza los procesos de trabajo gracias a su adaptación a la fisiología del usuario. Con el exclusivo modo "toggle" o con el condensador automático, el Leica DM3000 permite trabajar de forma más rápida y precisa y obtener resultados fiables, siendo adecuado para todas las aplicaciones biomédicas, desde las tareas rutinarias hasta la investigación.

18. Cambio de objetivo pulsando un botón

Los ojos y las manos permanecen en la misma posición

El revólver portaobjetivos motorizado permite cambiar rápidamente entre distintos aumentos en sólo medio segundo. Dispone de objetivos seleccionables individualmente con dos botones de control situados ergonómicamente tras los botones de enfoque. El nuevo concepto del DM3000 incluye el exclusivo modo "toggle" adicional: dos objetivos opcionales de entre los seis disponibles pueden asignarse al modo "toggle". Naturalmente, los cuatro objetivos restantes también pueden seleccionarse pulsando un botón si se requieren más aumentos. Los seis botones situados en la base del microscopio están asignados a dichos seis objetivos. Además, se puede adquirir el microscopio con un pedal de control opcional, así el usuario tendrá las dos manos libres para realizar otras actividades como, por ejemplo, tomar notas.

19. Cabezal del condensador automático

Un trabajo más ergonómico y eficiente

Si emplea objetivos inferiores a 10x, el cabezal motorizado del condensador se desplaza automáticamente hacia fuera. En el caso de aumentos superiores, éste retrocede. El microscopio determina la posición óptima del condensador para cada objetivo. Si es necesario para aplicaciones especiales, el usuario también puede ajustar la posición del cabezal del condensador individualmente, controlando el desplazamiento hacia fuera o hacia dentro gracias a los botones laterales situados tras los botones de enfoque. La motorización acelera los procesos de trabajo y elimina el movimiento manual.

20. Intensidad luminosa ajustada automáticamente

La luz óptima para cada aumento

En cada cambio de objetivo, el microscopio ajusta automáticamente la intensidad luminosa a la necesidad de luz según los distintos aumentos. Los últimos valores de luz ajustados se almacenan para cada objetivo. El brillo siempre se mantiene constante para el observador y se evita que la intensidad luminosa varíe con frecuencia para poder trabajar así durante largos períodos sin que los ojos se cansen.

20

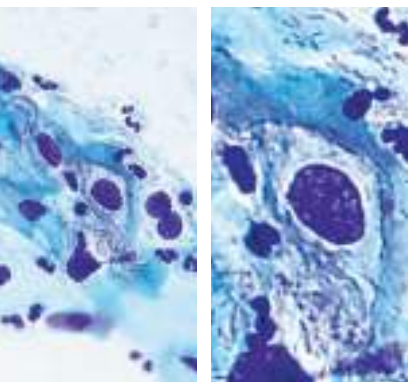

23



La microscopía bajo una nueva luz El Leica DM1000 LED: con iluminación neutral y un panel solar opcional

Con el nuevo sistema Leica DM1000 LED se amplía la serie DM con un modelo que ofrece un confort excepcional en iluminación. El nuevo microscopio está equipado con un iluminador LED moderno y duradero que sustituye a la lámpara halógena convencional. Si necesita un microscopio que pueda desplazarse para utilizarlo, Leica Microsystems ofrece una variante con una fuente de alimentación solar. Evidentemente, con el Leica DM1000 LED se beneficiará también de todas las ventajas de Leica DM1000 en cuanto a ergonomía y rendimiento.

21. Cambiar de lámpara es cosa del pasado

Los iluminadores tipo LED destacan por su extrema durabilidad y su reducida generación de calor. El sistema de iluminación tipo LED del nuevo Leica DM1000 garantiza un tiempo de funcionamiento de aprox. 100.000 horas. Esto significa una duración de aprox. 50 años, teniendo en cuenta que un microscopio se emplea normalmente durante seis horas al día. Para usted, esto es sinónimo de ahorro de tiempo y de costes.

22. Luz agradable

La iluminación tipo LED genera una sensación de color frío. La luz contiene una proporción relativamente elevada de azul, la cual es similar a la luz del sol a mediodía y considerada como muy agradable. Esta temperatura del color se mantiene incluso con el cambio de luminosidad.

23. Bajo consumo

Otra ventaja del sistema LED: para la iluminación del microscopio basta con un iluminador LED de 4 vatios. Su reducido consumo de corriente supone una pequeña aportación para el ahorro de energía.

24. Móvil cuando lo desee

Aplicaciones excepcionales requieren soluciones excepcionales. Por ello, Leica Microsystems presenta una fuente de alimentación portátil para el nuevo Leica DM1000 LED. Cuando desplace el microscopio para utilizarlo, un panel solar flexible se encargará de suministrar corriente a la unidad de acumuladores integrada en el estativo. Si el acumulador está totalmente cargado, el microscopio puede utilizarse durante ocho horas seguidas desconectado de la red.

24





Simplificación en la gestión de imágenes

El programa Image Organizer de Leica con banco de datos integrado es un software de manejo sencillo para la gestión de imágenes, la aplicación clínica, y otras aplicaciones que precisen herramientas de almacenaje y búsqueda sencillas.

Todas las informaciones principales haciendo un sólo clic

Con este software podrá almacenar especificaciones sobre una imagen, sobre la configuración del microscopio, la configuración de la cámara, de la muestra y del paciente. Estos datos son accesibles apretando sólo un botón y están vinculados a la imagen.

Observar las fotos en vista general y en detalle

El software muestra todas las imágenes que desee en la galería de imágenes abierta o como fotografías individuales gracias a la función de ampliación. De este modo, en la galería puede ver y encontrar rápida y eficazmente las imágenes que desee. La función de ampliación permite visualizar los detalles más precisos con mucha nitidez.

Posibilidades de almacenaje y búsqueda sencillas

Las imágenes se pueden almacenar bajo diferentes categorías con ayuda del programa Image Organizer. Una función de búsqueda muy completa permite encontrar imágenes y datos utilizando diferentes criterios de búsqueda.





Leica Design by Christophe Apothéloz

Leica DM1000, Leica DM1000 LED

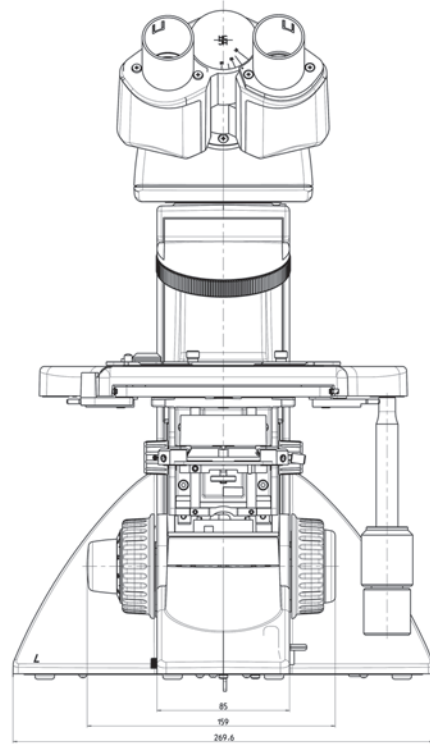
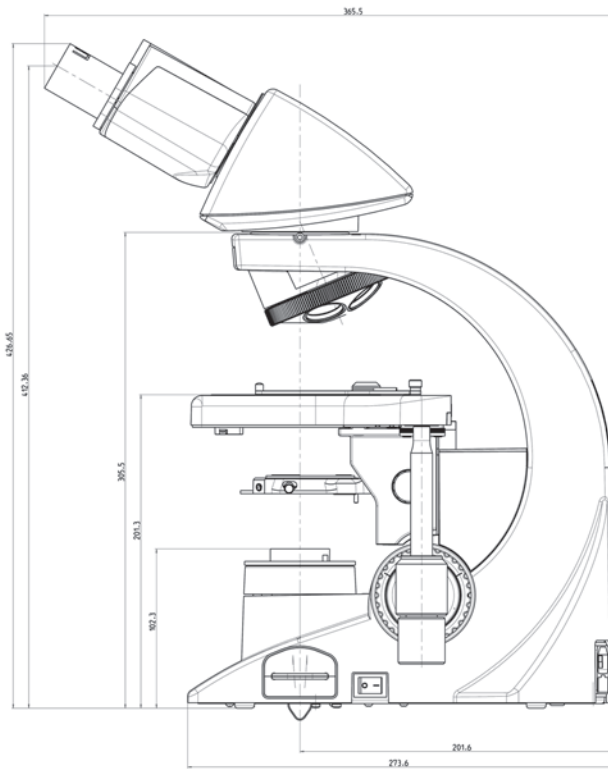

Leica DM2000, Leica DM2500, Leica DM3000

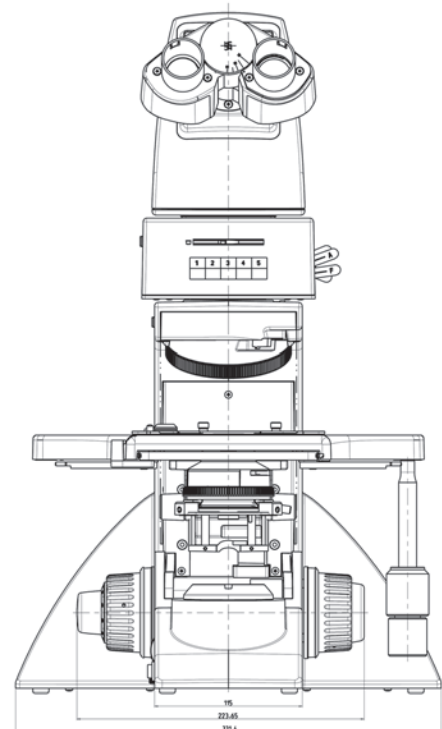
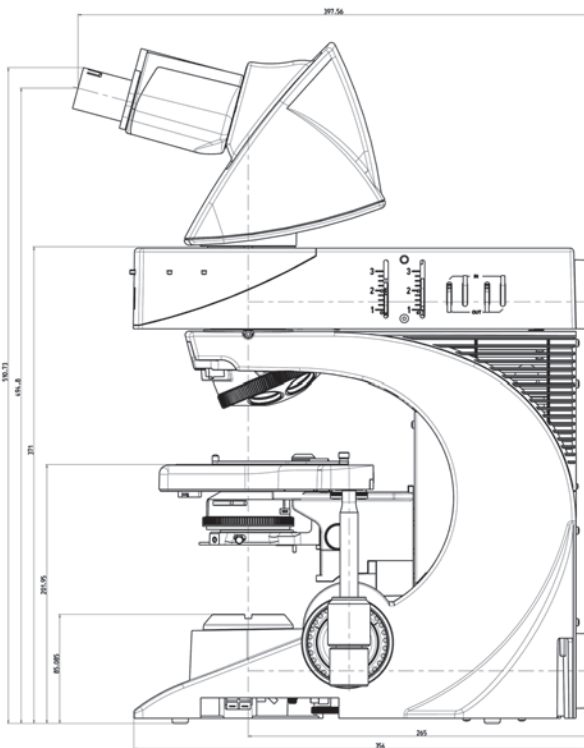

Especificaciones

* Nuevas características únicas

			DM1000	DM1000 LED	DM2000	DM2500	DM3000
Estativo	Fuente de alimentación	Externa 4W/90–250V Fuente de alimentación integr. 30 W estabilizada / 90–250 V Adaptación automática Fuente de alimentación integr. 100 W estabilizada /90–250 V Adaptación automática	x	x	x		x
	Koehler	Iluminación Koehler variable Iluminación Koehler prefijada (opcional)	x	x	x	x	x
	Tubos	Ergotubo con ángulo de visión de 15° FOV 22* Tubo estándar con ángulo de visión de 30° FOV 22 Ergotubo inclinable FOV 25 (largo) Ergotubo inclinable FOV 22 (corto) Ergotubo inclinable avanzado FOV 22	x x x x x	x x x x x	x x x x x	x x x x x	x x x x x
	Fototubos	Ergotubo inclinable triocular 50/50 FOV 22 Tubo triocular 100/100 FOV 25 Tubo triocular 50/50 FOV 25 Tubo BDT25 0/50/100. Opción de puerto dual FOV 25 Tubo EDT22 50/50 FOV 22	x x x x x	x x x x x	x x x x x	x x x x x	x x x x x
	Ergomódulos	30 mm 60 mm	x x	x x	x x	x x	x x
Funcionamiento	Enfoque	Botones de enfoque de altura ajustable* 2 mecanismos de enfoque: aproximado y de precisión, detención del enfoque 5 funciones de enfoque: 2 ó 3 posiciones, detención del enfoque, par de torsión ajustable*	x x	x x	x x	x x	x x
	Revólver	5 posiciones 6 posiciones 7 posiciones Revólver portaobjetivos autom. de 6 posiciones con modo "toggle" adicional*	x	x	x x	x x	x
	Objetivo	Objetivos sincronizados en luminosidad 4x, 10x, 40x*	x	x	x	x	x
	Ajuste de la intensidad luminosa	Intensidad luminosa ajustada automáticamente para diferentes aumentos de objeto*					x
	Platina	Revestimiento cerámico (cerámica extremadamente dura)* Manejo derecha/izquierda (intercambiable por el usuario)* Sin cremallera Mando telescopio Par de torsión ajustable Giratoria/platina para dos portamuestras (opcional)	x x x x x	x x x x x	x x x x x	x x x x x	x x x x x
Eje TL	Iluminación	TL/iluminación: LED Iluminación: Bombilla halógena 12 V/30 W, cambio de lámpara sencillo (con compartimento especial)* Bombilla halógena de 12 V/100 W con portalámparas	x	x	x		x
	Filtros	Filtro azul abatible Portafiltros para 2 filtros Cajetín de filtros para 3 filtros Cajetín de filtros integrado para 3 filtros	x x x	x x x	x x x	x x x	x x x
	Condensador	– Condensador estándar CL/PH con codificación cromática* (2,5x–100x) – Condensador acromático-aplanático Fliptop con codificación cromática* (1,25x–100x) – Condensador acromático-aplanático Fliptop automático con codificación cromática* (1,25x–100x) – Condensador universal UCL BF/fases/DF – Condensador universal UCA BF/fases/DF/DIC	x x x x	x x x x	x x x x	x x x x	x x x x
	Métodos de contraste	BF DF, PH, POL DIC	x x	x x	x x x	x x x	x x x
Eje de fluorescencia	Iluminación	50 W Hg 75 W Xe 100 W Hg Lámpara halógena 12 V/100 W	x x x x	x x x x	x x x x	x x x x	x x x x
	Cambiador del bloque de filtros	Corredera con tres posiciones para cubo de filtros Torre para bloques de filtros con 5 posiciones	x	x	x	x	x

Leica Microsystems – la marca con productos extraordinarios

La misión de Leica Microsystems es ser el primer suministrador del mundo que ofrece soluciones innovadoras a las necesidades de nuestros clientes para la visión, medición y el análisis de microestructuras.

Leica, la marca líder para los microscopios e instrumentos científicos, es el resultado de la fusión de cinco compañías con una larga tradición: Wild, Leitz, Reichert, Jung y Cambridge Instruments. Leica simboliza tradición e innovación.

Leica Microsystems es un consorcio multinacional con una extensa red de distribución de servicios para los clientes:

Alemania:	Bensheim	Tel. +49 6251 136 0	Fax +49 6251 136 155
Australia:	North Ryde	Tel. +61 2 8870 3500	Fax +61 2 9878 1055
Austria:	Viena	Tel. +43 1 486 80 50 0	Fax +43 1 486 80 50 30
Canadá:	Richmond Hill/Ontario	Tel. +1 905 762 2000	Fax +1 905 762 8937
Corea del Sur:	Seúl	Tel. +82 2 514 65 43	Fax +82 2 514 65 48
Dinamarca:	Herlev	Tel. +45 4454 0101	Fax +45 4454 0111
EE.UU.:	Bannockburn/Illinois	Tel. +1 847 405 0123	Fax +1 847 405 0164
España:	Barcelona	Tel. +34 93 494 95 30	Fax +34 93 494 95 32
Francia:	Rueil-Malmaison	Tel. +33 1 47 32 85 85	Fax +33 1 47 32 85 86
Holanda:	Rijswijk	Tel. +31 70 4132 100	Fax +31 70 4132 109
Inglaterra:	Milton Keynes	Tel. +44 1908 246 246	Fax +44 1908 609 992
Italia:	Milan	Tel. +39 0257 486.1	Fax +39 0257 40 3475
Japón:	Tokyo	Tel. +81 3 5421 2800	Fax +81 3 5421 2896
Suecia:	Kista	Tel. +46 8 625 45 45	Fax +46 8 625 45 10
Portugal:	Lisboa	Tel. +351 21 388 9112	Fax +351 21 385 4668
República Popular de China:	Hong Kong	Tel. +852 2564 6699	Fax +852 2564 4163
Singapur		Tel. +65 6779 7823	Fax +65 6773 0628
Suiza:	Heerbrugg	Tel. +41 71 726 34 34	Fax +41 71 726 34 44

y representaciones en más de 100 países.

Las empresas del grupo de Leica Microsystems operan internacionalmente en tres áreas comerciales y ocupan puestos líderes del mercado.

• Sistemas de Microscopía

Nuestra experiencia en microscopía es la base de todas nuestras soluciones para la visualización, medición y análisis de microestructuras en ciencias de la vida y en industria. Con la tecnología láser confocal y los sistemas de análisis de imagen, facilitamos la visión tridimensional y ofrecemos nuevas soluciones para las ciencias de citogenética, patología y materiales.

• Preparación de Muestras

Somos proveedores de sistemas integrados y servicios para la histología y citopatología clínica, investigación biomédica y control de calidad industrial. Nuestra gama de productos incluye sistemas y consumibles para la infiltración e inclusión de tejidos, microtomos, criostatos así como centros de tinción y montadores automáticos de cubreportas.

• Equipos Médicos

La tecnología innovadora de nuestros microscopios quirúrgicos ofrece nuevas ventajas terapéuticas en microcirugía.